

Lamele ruchome

złączka mocująca  
do podkonstrukcji

profil lameli

Lamele stałe

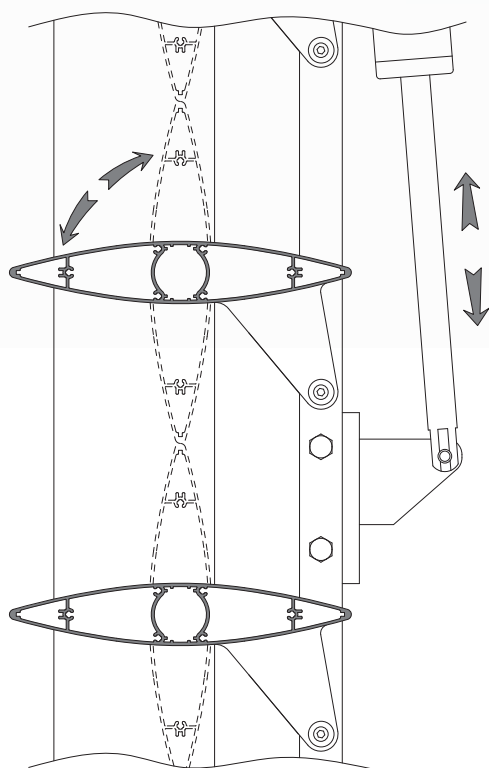
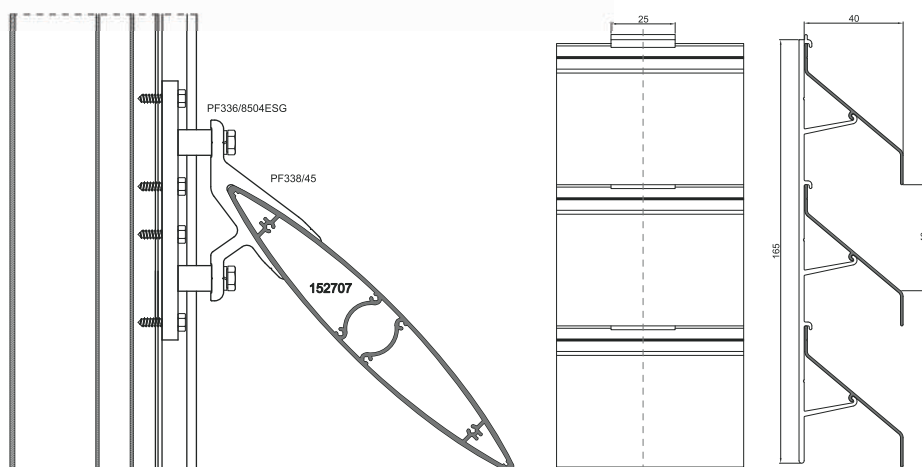

### Nowoczesne rozwiązanie osłony budynku przed nadmiernym nasłonecznieniem

- o ogranicza działanie promieniowania słonecznego do wnętrza budynku oraz obniża temperaturę wewnątrz
- o skład systemu osłon przeciwsłonecznych i dekoracyjnych: gama profili o przekrojach eliptycznych o wymiarze od 100 do 400 mm, lamele o przekroju w kształcie litery „z”- o szerokości 40 mm i 80 mm oraz lamele prostokątne
- o możliwość mocowania do ścian nośnych, fasad, a także do okien
- o system elementów złącznych oraz uchwytów montażowych umożliwia mocowanie kształtowników prostopadle do ściany budynku oraz pod kątem 15°, 30° i 45° względem poziomu
- o wariant ruchomych „łamaczy światła” - sterowanie za pomocą systemu automatyki i regulacja pod odpowiednim kątem

